

# 価格改定のご案内

2022年10月1日より、価格改定を行っております。

この PDF ファイルに記載の価格と、2022年10月1日以降の価格は異なり

ますので、ご注意ください。

最新の価格につきましては、弊社 WEB サイトの当該製品ページをご確認ください。

製品の詳細につきましては、本 PDF の 2 ページ目以降をご確認ください。

**株式会社 岩田製作所**

## サスペンションビーム 鉄

サスペンションビームは塗装のコンベアラインで使用でき経済的です。  
剛性の高い形状に設計、溶接されており軽くても頑丈な構造です。  
吊り下げポイントの間隔が狭く、様々なサイズのワークにフレキシブルに対応。

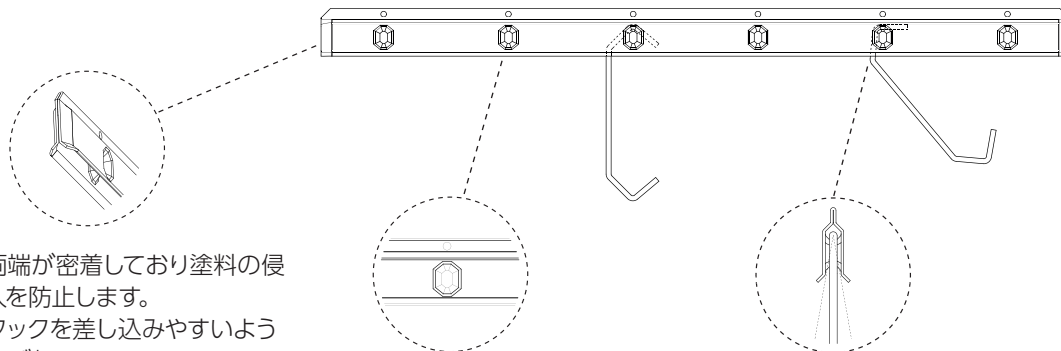

- » 両端が密着しており塗料の侵入を防止します。
- » フックを差し込みやすいよう曲げ加工。

» 接点が内側にあり通電を確保。

» フックが安定して取り付けられるビーム形状。

## サスペンションビームH1B/H11B 鉄

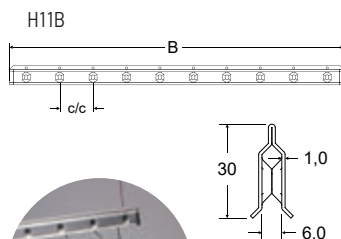
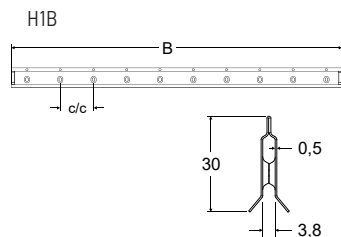

品番	(旧品番)	個 (箱)	¥ (箱)	個 (袋)	¥(袋) 品番-P	B mm	c/c mm	吊下げポ イント数
H1B 500X50	BM10-500	100	54,000	10	6,000	500	50	10
H1B 600X50	BM10-600	100	63,000	10	7,000	600	50	12
H1B 800X50	BM10-800	100	81,000	10	9,000	800	50	16
H1B 1000X50	BM10-1000	100	97,000	10	11,000	1000	50	20
H1B 1200X50	BM10-1200	100	126,000	10	14,000	1200	50	24

品番	(旧品番)	個 (箱)	¥ (箱)	個 (袋)	¥(袋) 品番-P	B mm	c/c mm	吊下げポ イント数
H11B 500X50	BM11-500	100	63,000	10	7,000	500	50	10
H11B 600X50	BM11-600	100	81,000	10	9,000	600	50	12
H11B 700X50	-	100	87,000	10	11,000	700	50	14
H11B 800X50	BM11-800	100	108,000	10	12,000	800	50	16
H11B 1000X50	BM11-1000	100	126,000	10	14,000	1000	50	20
H11B 1200X50	BM11-1200	100	153,000	10	17,000	1200	50	24

- » フックとの接点が内側にあり塗料が付着しにくい構造です。
- » 適合フック径は、H1Bが最大φ2.0mm、H11Bが最大φ4.0mm。
- » H11BはHCFフレームと組み合わせ可能。
- » 特注可能サイズ：長さ50～1,500mm、ピッチ23～75mm。