



内径ネジ(シリンダー用)
スタンダードスリットカラー®

当日出荷
受付16時

RoHS2
適合品

GAD
2D

GAD
3D

IQコード 011201

シリンダーロッドのネジ部にご使用いただけます。
外周のローレット加工により取り付けが簡単にできます。
スリット構造により、ネジ部を傷つけることなく締め付けができます。



黒染め

材質/表面処理	付属品
鉄 S45C/黒染め	六角穴付ボルト(黒染め) 1本

注文例

SCS 08CA10C

内径M8×P1.0、幅10mm、黒染め

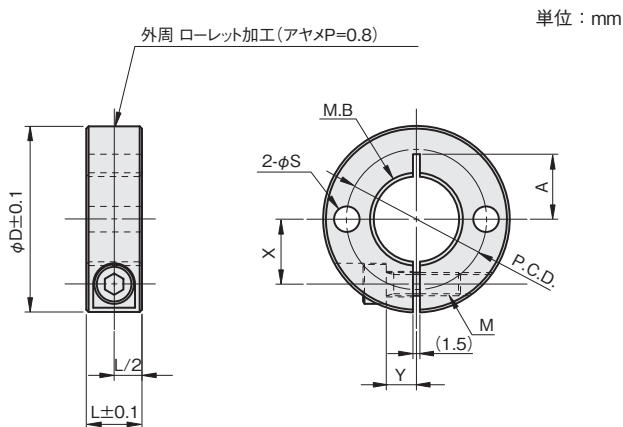

内径ネジ M.B	幅 L	外径 ϕD	横穴		X	Y	A	締付ネジ M	品番	価格(円)
			ϕS	P.C.D.						黒染め
M8 × P1.0	10	23	3.5	15	7	4	8.5	M3×10	SCS 08CA10C	800
M8 × P1.25	10	23	3.5	15	7	4	8.5	M3×10	SCS 08CB10C	800
M10×P1.25	10	25	3.5	18	8	5	9.5	M3×10	SCS 10C10C	850
M12×P1.25	10	27	3.5	19	9	5	9.5	M4×12	SCS 12CA10C	900
M12×P1.5	10	27	3.5	19	9	5	9.5	M4×12	SCS 12CB10C	900
M14×P1.5	10	29	3.5	21	10	5	10.5	M4×12	SCS 14C10C	900
M16×P1.5	10	32	4.5	24	11.5	5	11	M4×12	SCS 16C10C	950
M18×P1.5	11	34	4.5	26	12.5	6	12	M4×12	SCS 18C11C	1,050
M20×P1.5	12	40	5.5	30	14	6.5	14	M5×16	SCS 20C12C	1,100
M22×P1.5	13	42	5.5	32	15	7	15	M5×16	SCS 22C13C	1,150
M26×P1.5	14	46	5.5	36	17	7.5	17	M5×16	SCS 26C14C	1,300
M27×P1.5	14	47	5.5	37	17.5	7.5	17.5	M5×16	SCS 27CA14C	1,300
M27×P2.0	14	47	5.5	37	17.5	7.5	17.5	M5×16	SCS 27CB14C	1,300
M30×P1.5	15	52	6.6	41	19.5	8	19.5	M6×20	SCS 30C15C	1,450

ノーマル

鋼管用

六角
シャフト用

角シャフト用

2穴付

3穴付

3ザグリ穴付

4穴付

2ネジ穴付

3ネジ穴付

ベアリング
固定用

Dカット

内径ネジ

六角
内径ネジ

キー逃がし
溝付

ダンパー付

追加工

オプション

技術資料

SCK

SC

SCS

SCSS