



3ネジ穴付 クサビカラー®

当日出荷
受付16時

RoHS
10物質

CAD
2D

CAD
3D

特殊形状のクサビにより少ない力で締め付け可能。

端面のネジ穴を利用してブラケットの取り付けや、セットカラーの固定ができます。



黒染め



SUS304

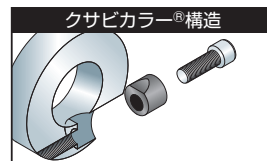

材質記号	材質/表面処理	付属品
C	鉄 S45C/黒染め	クサビ(SUS304/モリブデンコート)1個 六角穴付ボルト(SCM435/黒染め)1本
S	ステンレス SUS304	クサビ(SUS304)1個 六角穴付ボルト(SUSXM7)1本

注文例

材質記号

SCK1015 **C** N3

内径10mm、幅15mm、黒染め

単位：mm

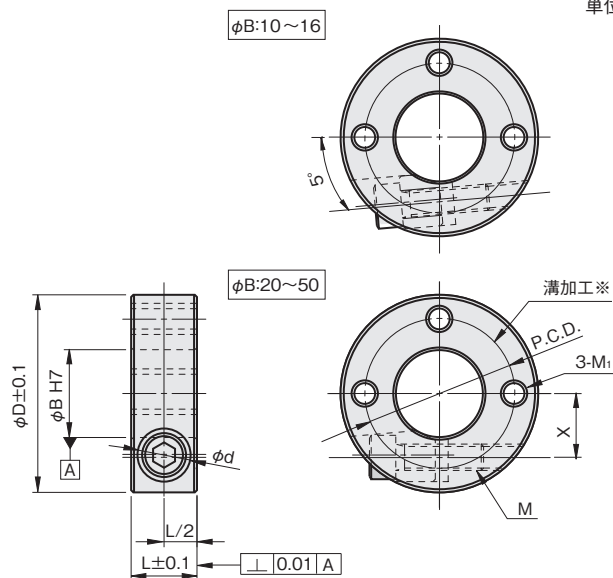

※端面に溝のある側を対象物にあててご使用ください。

内径 φB	幅 L	外径 φD	ネジ穴		φd	X	締付ネジ M	品番 □:材質記号	価格(円)	
			M ₁	P.C.D.					黒染め C	SUS304 S
10	15	35	M4×P0.7	24	12.1	9.5	M6×18	SCK 1015□N3	1,260	1,910
12	15	38	M5×P0.8	24	12.1	10.5	M6×18	SCK 1215□N3	1,260	1,910
15	15	40	M6×P1.0	28	12.1	12	M6×18	SCK 1515□N3	1,370	2,020
16	15	42	M6×P1.0	28	12.1	12	M6×18	SCK 1615□N3	1,370	2,020
20	15	46	M6×P1.0	34	12.1	14	M6×20	SCK 2015□N3	1,480	2,350
25	15	50	M6×P1.0	38	12.1	16.5	M6×20	SCK 2515□N3	1,590	2,570
30	15	56	M6×P1.0	44	12.1	19	M6×25	SCK 3015□N3	1,690	3,000
35	20	65	M6×P1.0	48	14.1	22.5	M6×35	SCK 3520□N3	1,910	3,550
40	20	70	M6×P1.0	56	14.1	25	M6×35	SCK 4020□N3	2,080	4,530
50	20	85	M6×P1.0	68	14.1	29.5	M6×35	SCK 5020□N3	2,620	5,730

ノーマル

鋼管用

六角
シャフト用

角シャフト用

2穴付

3穴付

3ザグリ穴付

4穴付

2ネジ穴付

3ネジ穴付

ベアリング
固定用

Dカット

内径ネジ

六角
内径ネジ

キー逃がし
溝付

ダンパー付

追加工

オプション

技術資料

SCK

SC

SCS

SCSS